

SPN

SORTIE DE TOITURE À PERSIENNES

 **TUVACO**

HABITAT  
TERTIAIRE  
INDUSTRIE | **LE TRAITEMENT D'AIR**



PBL - COM - DC - 012 rev.1

## APPLICATIONS

- Sortie ou prise d'air spécialement conçue pour les toitures type « Ardoise »
- Autorise un fonctionnement intermittent de la ventilation (pas de pénétration d'eau)

## POINTS FORTS

- Utilisation possible en site classé
- S'intègre parfaitement à la toiture (pas de protubérance)
- Conception aéroulrique, faible perte de charge

## CARACTERISTIQUES MECANIQUES

### Informations mécaniques :

- Acier galvanisé de forte épaisseur avec peinture thermolaquée
- Teinte RAL 5008 (gris bleu ardoise)
- Pente de toiture possible à partir de 35°

### Informations dimensionnelles :

Type SPN	∅	L	H	L'	H'	D	P
160	160	490	686	340	517	70	143
200	200	580	800	448	628	70	177
315	315	850	1150	718	988	70	266
400	400	1030	1426	898	1244	86	336

## SCHEMA

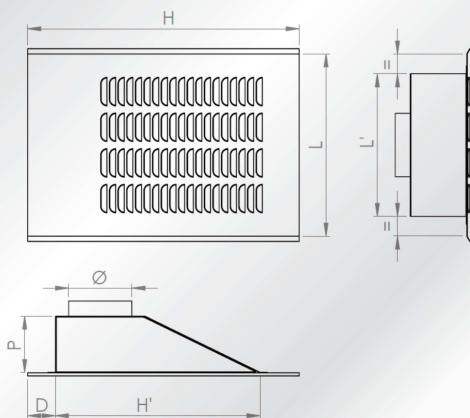

## CARACTÉRISTIQUES AÉRAULIQUES

